

パレットチェンジャー PALLET CHANGER

ACサーボモーターを駆動軸に採用し、力強く滑らかな動作で製品を搬送します。

AC servo motor application in each axis allows efficient and smooth parts processing.

I (I-40NS・I-70NS)

PALLET CHANGER "I"

- 上下軸、コンテナ割り出しピッチを数値制御でき、ACサーボモーター採用で更に、停止精度が向上しました。

Vertical axis and container packaging position are numerically controlled for high accuracy with AC servo motor.

- 横行型自動取出機と連動し、容易に自動箱詰が可能です。

Automatic packaging operation can be achieved easily by linking this equipment with a traverse type automatic unloader.



タッチ操作パネル
Touch Panel

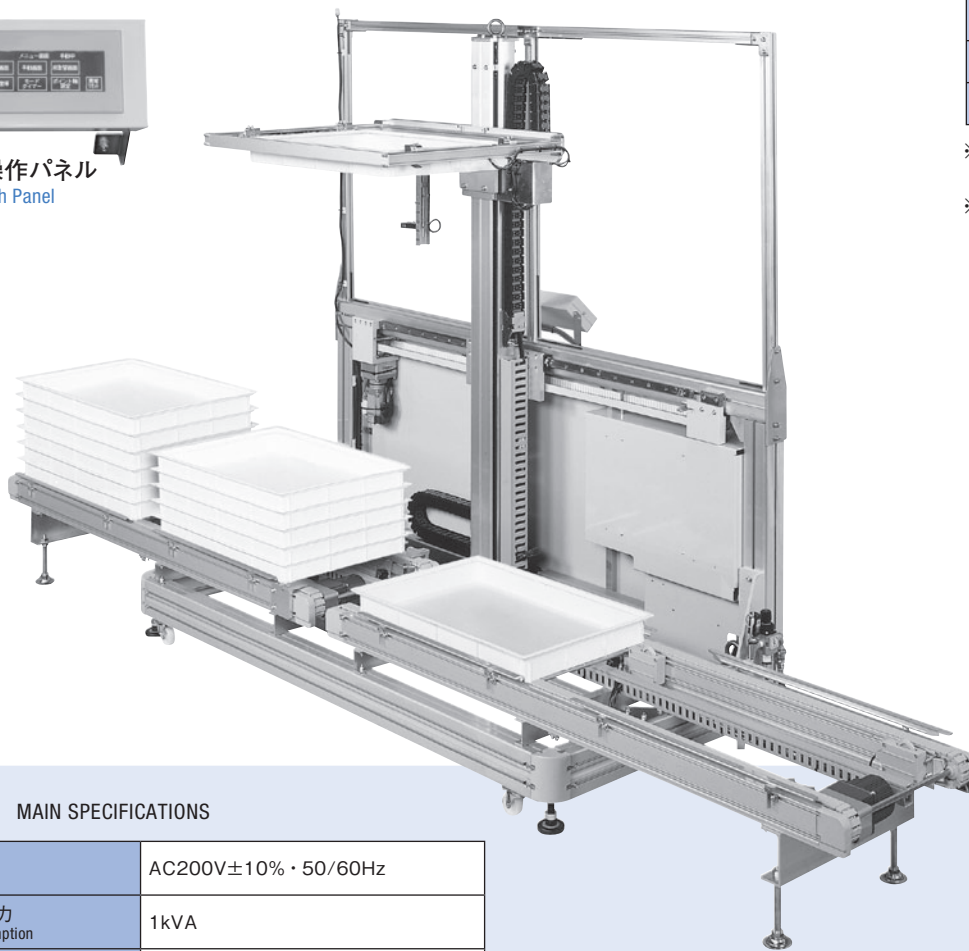

コンテナ段積み数 The number of stacked containers	
25H	20段
50H	17段
75H	12段
100H	9段
125H	7段

※段積み数はMax1000mm以内の数値です。

※Total maximum stacking height is in 1000 mm.

■主仕様 MAIN SPECIFICATIONS

電源 Power Source	AC200V±10%・50/60Hz
最大所要電力 Electric Consumption	1kVA
常用空気圧 Air Pressure	0.4~0.5MPa
エア消費量 Air Consumption	0.2Nℓ/cycle
コンテナ交換時間 Container Replacement Period	10sec
コンテナ可搬重量 Maximum Loading Weight of Container	7kg
コンベア最大可搬重量 Maximum Conveyance Weight	70kg
使用コンテナ Available Container Type	FAコンテナ FA container F-40I (25H~125H)、F-70
リフターストローク Lifter Stroke	1240mm (1mm単位設定) 1240mm (specifiable to 1mm)
コンテナ最大段積み高さ Container Maximum Stacking Height	1000mm
スライドstroーク Slide Stroke	850mm (1mm単位設定) 850mm (specifiable to 1mm)
駆動方式 Driving Method	ACサーボモーター / エアシリンダー AC Servo Motor / Air Cylinder
総重量 Net Weight	200kg

■外形寸法図 OUTER DIMENSIONS

I-70NS

