

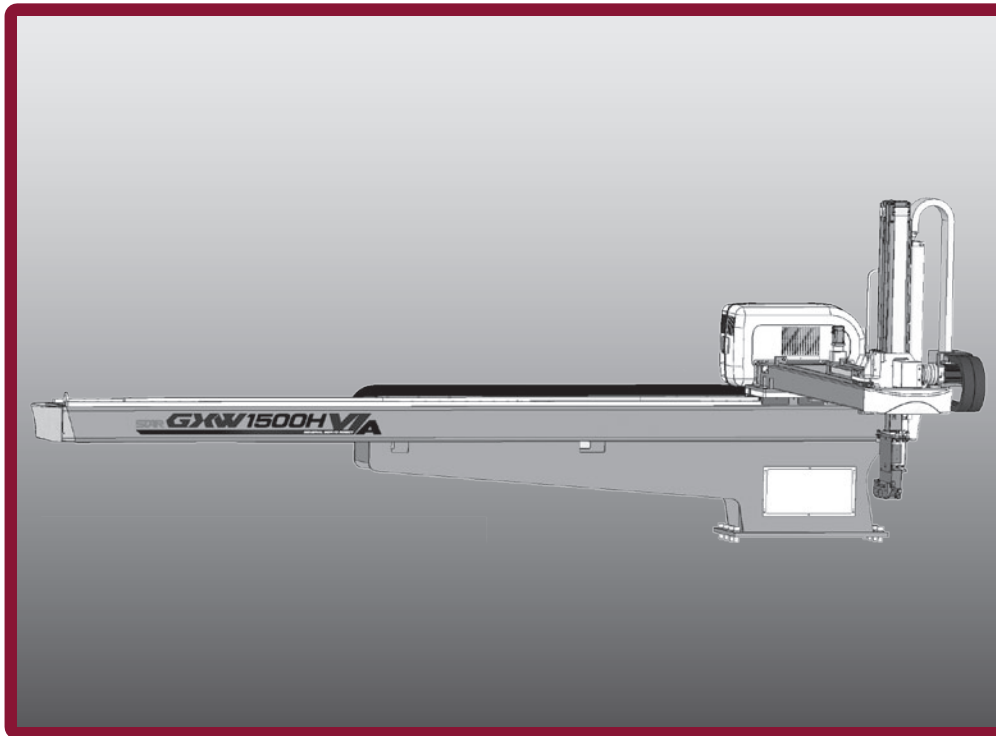







H series

GXW-1500HVIA



-  **型締力 Injection Press Range**
450~1300ton
-  **駆動軸数:3**
The Number of Servo Axes
-  **門型前後フレーム**
Gate Type Crosswise Frame
-  **ダブルアーム**
Double ARM
-  **スチールフレーム**
Steel Frame
-  **LMガイド**
LM guide
-  **機電一体型**
Composite Type
-  **コントローラー**
STEC-520A
Controller

GXW-1500HVIA



共通仕様 COMMON SPECIFICATIONS

電源 Power Source	常用空気圧 Air Pressure	駆動方式 Drive System	姿勢(エアシリンダ) Posture (Air Cylinder)	エアシリンダ推力(エア圧力: 0.49 Mpa時) Air Cylinder Driving Force (Air Pressure at 0.49 MPa)		制御BOX Control Box
				最大可搬重量 Max.Load	姿勢トルク Posture Torque	
AC200~220V ±10% 50/60 Hz	0.49 MPa	ACサーボモータ AC Servo Motor	90°固定 90° Fixed	20 kg(チャック重量含)* Incl Chuck Weight	110.0 N・m	STEC-520A

総合仕様 GENERAL SPECIFICATIONS

機種 Model	ストローク(移動量) (mm) Stroke			電源設備容量 (KVA) Electric Consumption	最大消費電力 (KW) Max Power Consumption	本体重量(kg) Net Weight	
	Ⓜ上下 ⓅVertical	前後 Crosswise	走行 Traverse			本体 Main Body	操作ペンダント Pendant
GXW-1500HVIA	1500	284~1384	4000	5.3	2.75	1113.3	1.1

◎オプションの組合せによっては、制御容量を超える場合がありますので営業担当者までお問い合わせください。
* ゲイン調整により、表示値以上の対応も可能です。

◎Some combinations of options may not be available due to excess of controller's capacity.
* The weight capacity more than the indicated value is possible according to the motor gain adjustment.

外形寸法 OUTER DIMENSIONS

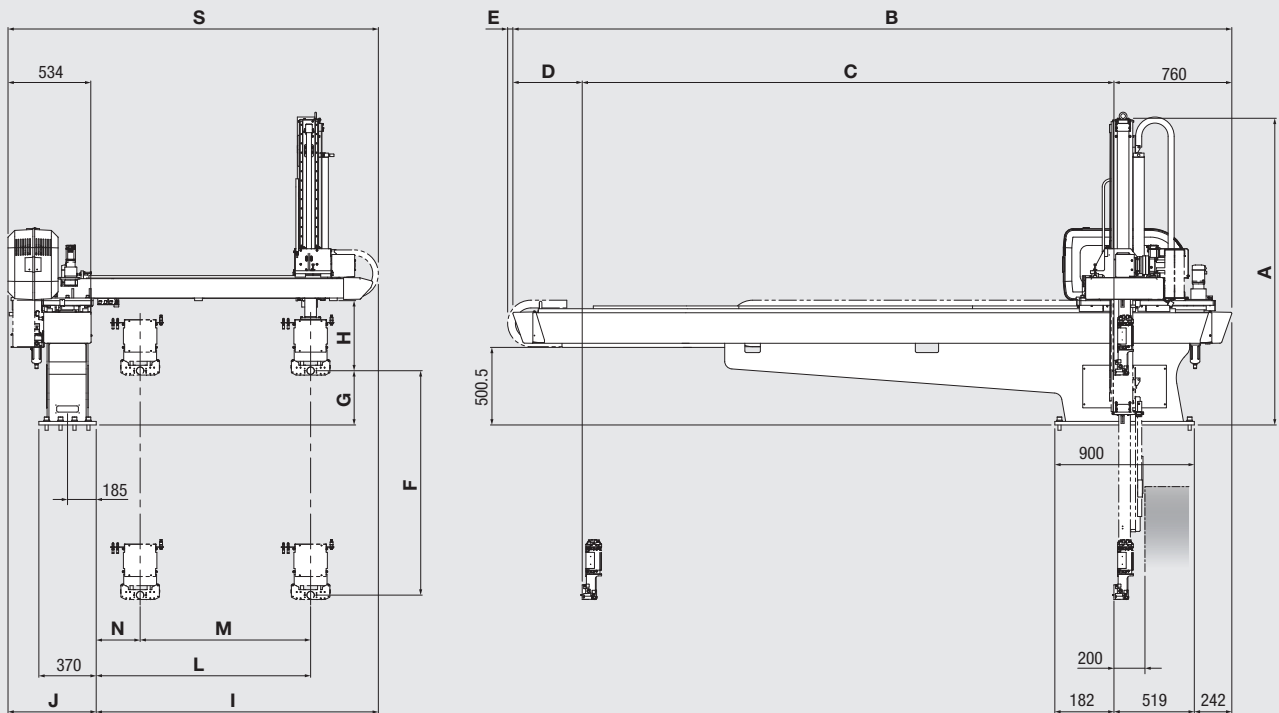

GXW-1500HVA

GXW-1500HVA

		GXW-1500HVA	
A	全高	Overall height	1979 mm
B	全幅	Overall width	5208 mm
C	走行ストローク	Traverse stroke	4000 mm
D	オーバーハング落下側	Overhang, release side	447 mm
E	ケーブルベア張り出し	Cable guide overhang	34 mm
F	製品側上下ストローク	Ⓟ Vertical stroke	1500 mm
G	製品側上下待機	Ⓟ Vertical standby	350 mm
H	チャック取付センターより上下有効寸法	Bottom of crosswise to chuck mount position	452 mm
I	ユニットアーム	Crosswise arm	1821 mm
J	本体厚さ	Thickness	569 mm
K	ランナー側上下待機	Ⓡ Vertical standby	—
L	製品側前後前進MAX	Ⓟ Crosswise reach max	1384 mm
M	製品側前後ストロークMAX	Ⓟ Crosswise stroke max	1100 mm
N	製品側前後待機MIN	Ⓟ Crosswise standby min	284 mm
O	ランナー側・製品側接近MIN	ⓅⓇ Proximity min	—
P	ランナー側前後ストロークMAX	Ⓡ Crosswise stroke max	—
Q	ランナー側前後待機MIN	Ⓡ Crosswise standby min	—
S	BOX端～ユニットアーム端	Box end - Crosswise arm end	2390 mm

◎姿勢部の厚みは140mmです。但し、配管等のとりまわしにより多少+aになる場合があります。

◎Thickness of posture area is basically about 140 mm (depends on tubing).