

# PALLET CHANGER A-III

機能性・操作性・省スペース・  
コストパフォーマンスに優れた  
簡易ストッカー

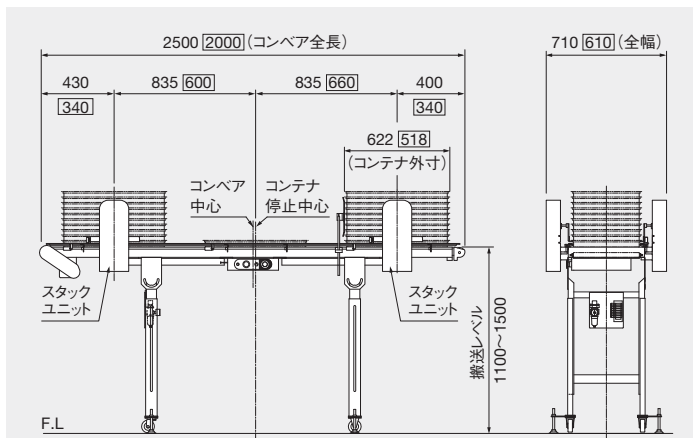

\*図面はA-70Ⅲです。□は、A-40Ⅲの寸法を示します。

- コンベアに段ばらしユニットと段積みユニットを搭載した簡易型ストッカーです。
- シンプルデザイン・コンパクト設計により、コンベアと同等のスペースで、より多くのワークを長時間ストックすることを可能とし、工場内の省スペース化を図ります。
- パレットチェンジャーとしての使用はもちろん、単純ベルトコンベアとしての使用も可能です。
- 標準コンテナとして、F-40・F-70に対応し、形状、大きさとも幅広い製品に使用可能です。



段ばらしユニット

主仕様	A-40Ⅲ	A-70Ⅲ
電源	AC 200~220V ± 10% (50/60Hz)	
常用空気圧	0.5 MPa	
電源設備容量	0.1 KVA	
最大消費電力	0.05 KW	
エア消費量	2.6 Nℓ/cycle	
1コンテナ最大可搬重量	7 kg	
1山最大段積重量	20 kg (FAコンテナ使用の場合)	
コンテナ交換時間	7.6 sec (50Hz) / 6.3 sec (60Hz)	9.6 sec (50Hz) / 8.0 sec (60Hz)
標準コンテナ: FAコンテナ	F-40I (25H・50H・75H)	F-70 (25H・50H・75H)
ベルト上面高さ(床面から)	1100~1500 mm	
本体重量	72 kg	78.5 kg
制御BOX	STEC-SC20	

