

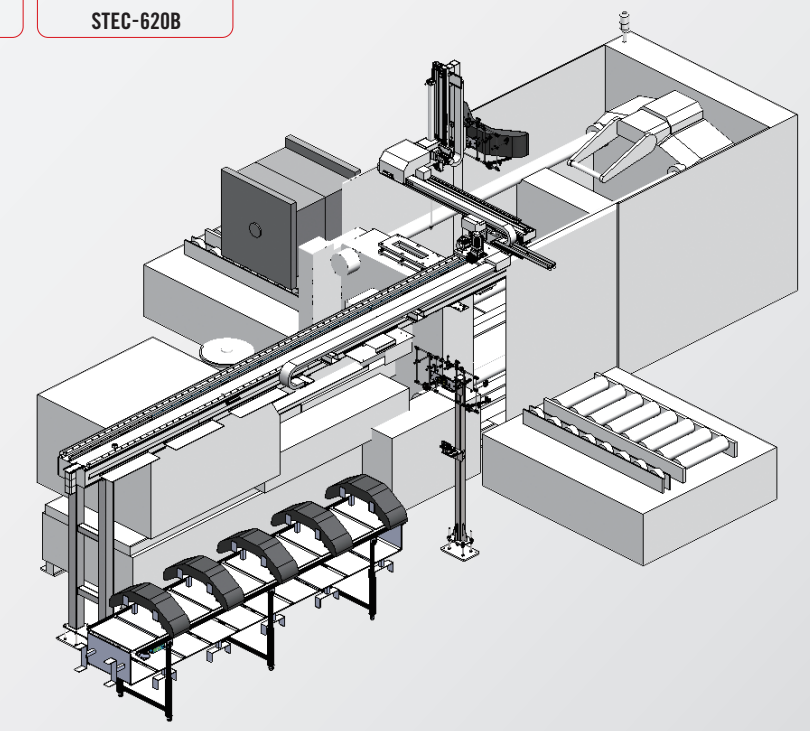

FLEXIBLE type

抜群の稼働範囲で様々な自動化工程を実現



射出側走行タイプ
レイアウト例

T-2015

対象射出成形機 550-1300 ton 最大可搬重量 30 kg

CASE 01 NEWスタイル フレキシブル取出口ロボット 型締側走行タイプ

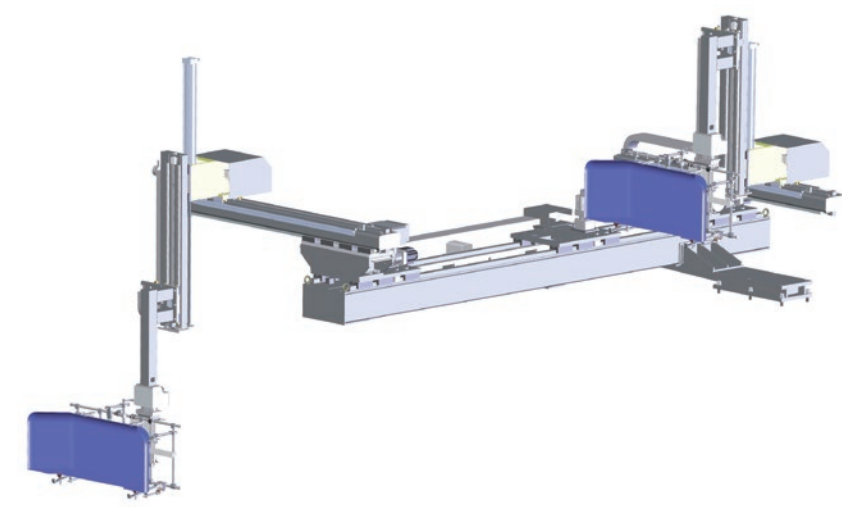

縦トラバースの新しい進化系。 抜群の稼働範囲

成形機型締側、または射出側へ走行をレイアウトすることにより、成形機周りを有効活用でき、スペースが抜群に広がります。大型機の長い成形時間の間に、フレキシブルロボットが様々な自動化工程を処理します。

STEC-620B(オプション) OS搭載でIoT対応

OS搭載のコントローラーにすることで、Ethernetでの通信が可能に。成形機や付帯設備だけでなく、遠隔監視やお客様の生産システムとの通信を実現します。